

Kinderkraft

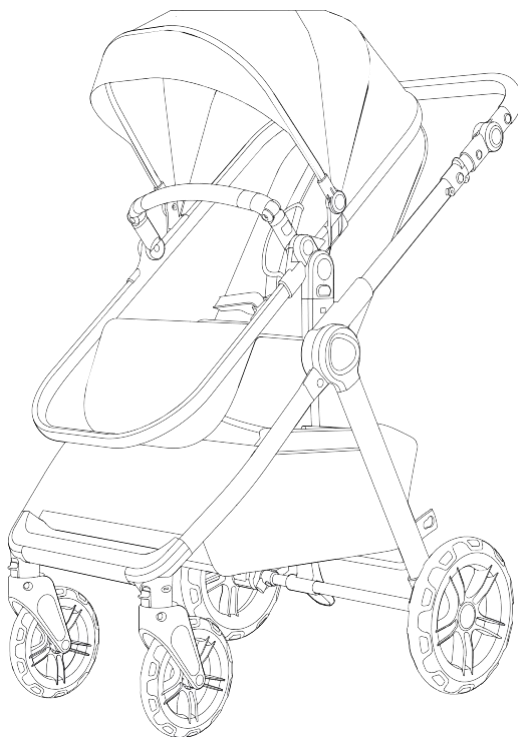

ESME

UPUTSTVO ZA UPOTREBU

(SR) Dečija kolica

UPUTSTVO ZA UPOTREBU



Ilustracije su informativnog karaktera i ne predstavljaju potpuno preslikavanje proizvoda.

1

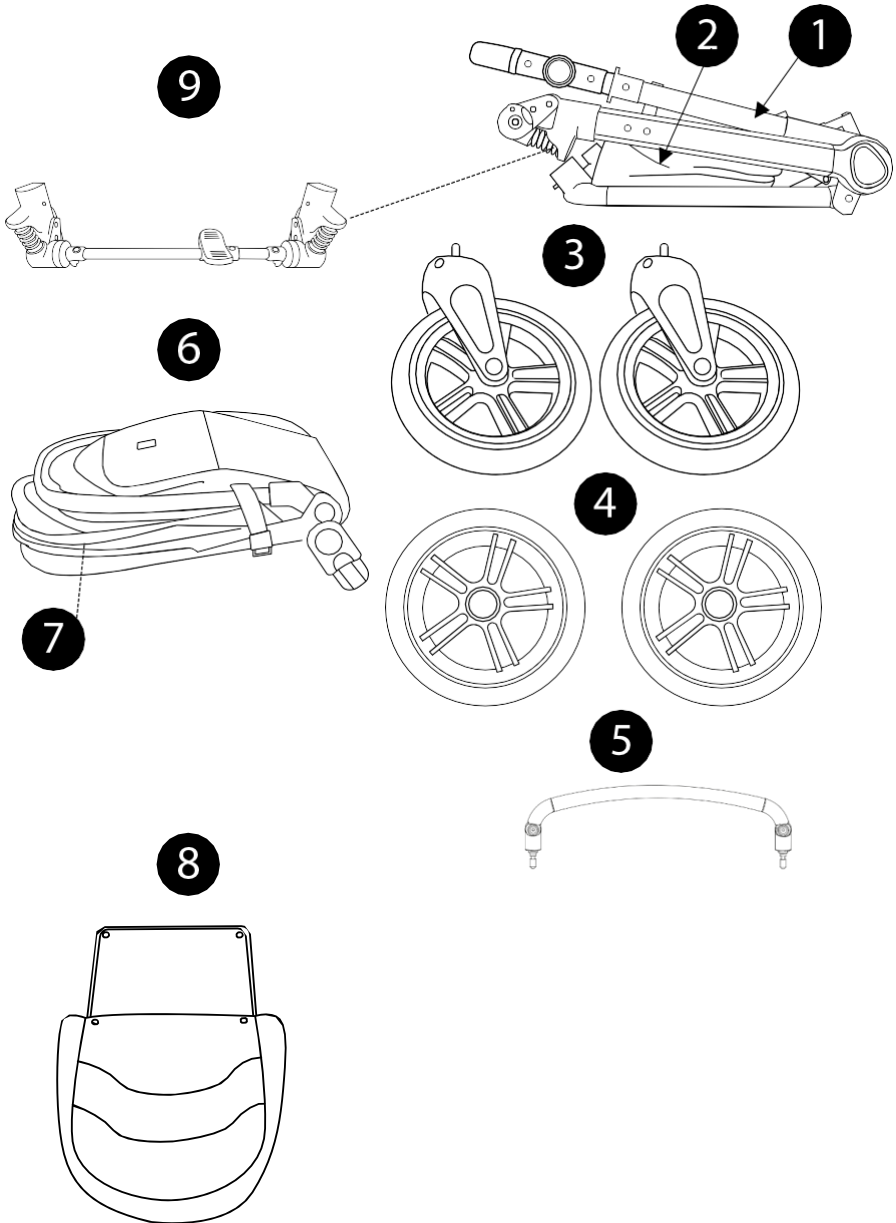

3

13

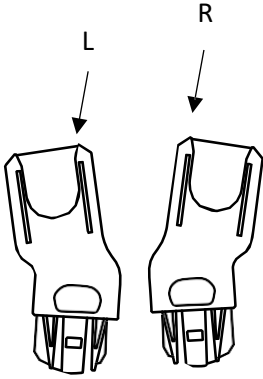

11



10

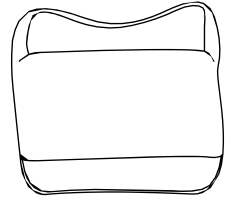

12

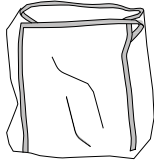

A

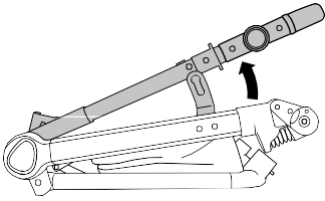

B

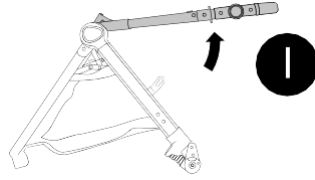

CLICK!

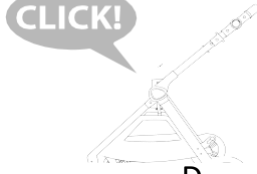

C

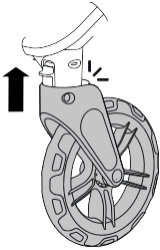

D

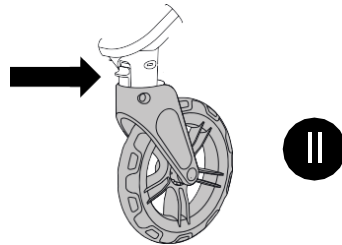
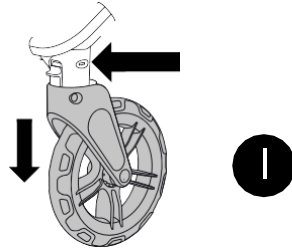

E

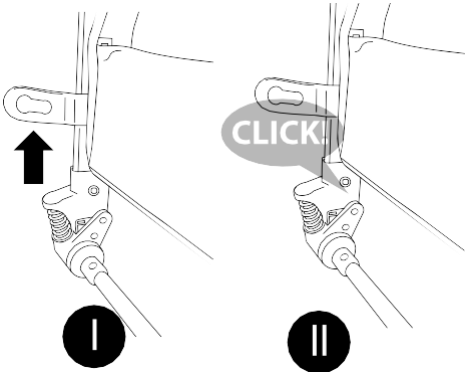

F

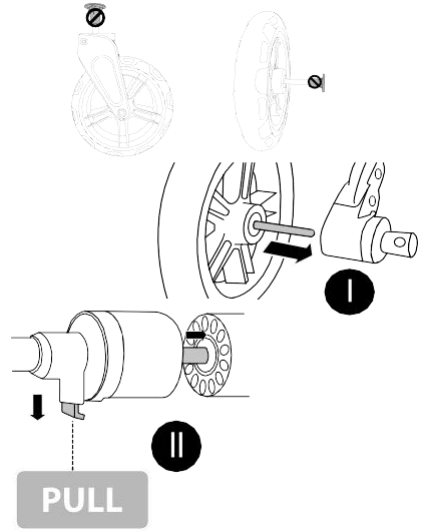

G

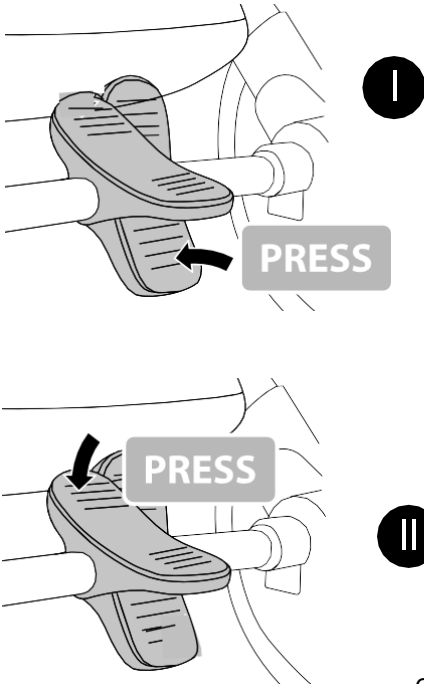

H

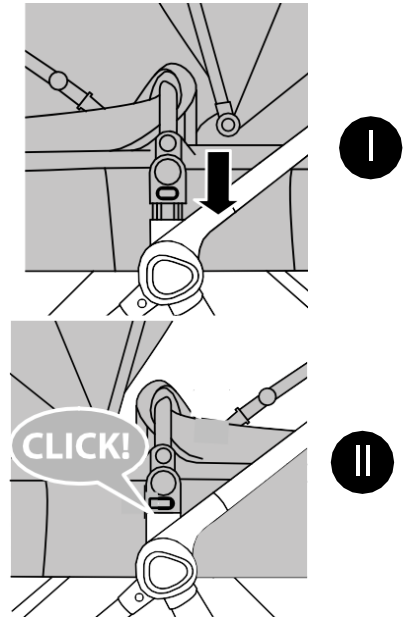

I

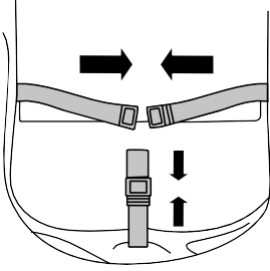

CLICK!

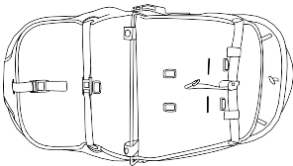
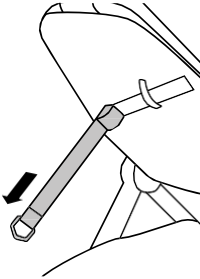
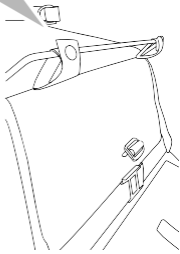

J

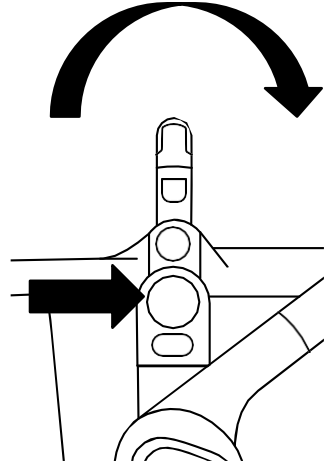

K

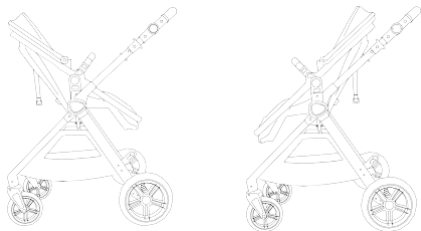

L

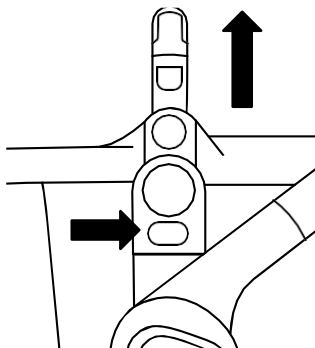

M

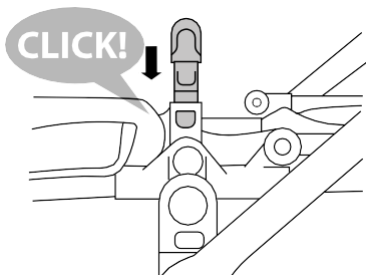

N

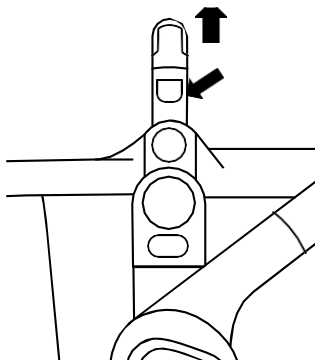

O

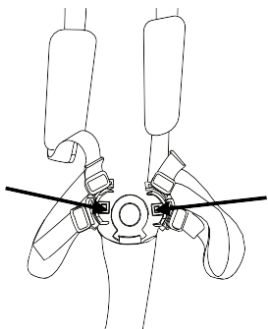

P

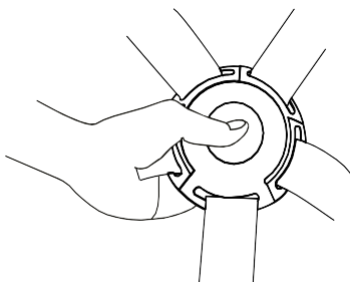

Q

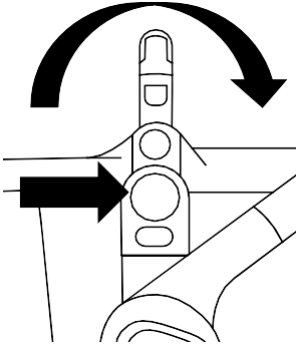

R

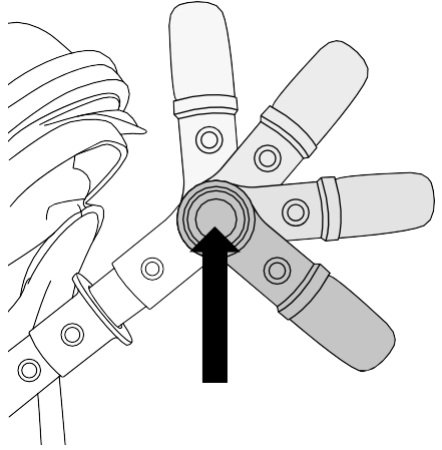

S

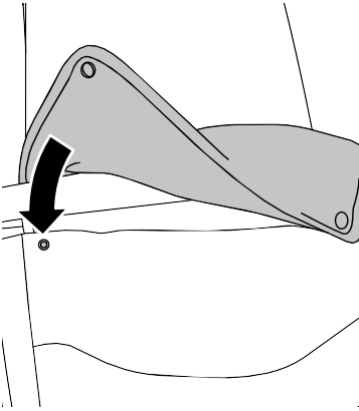

T

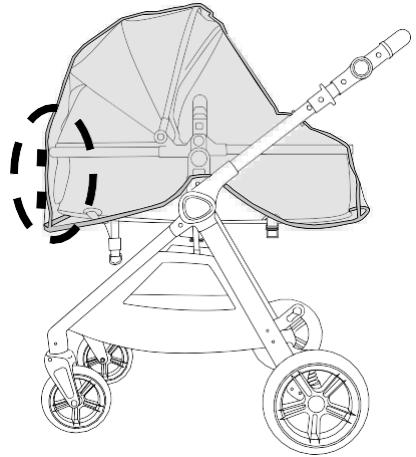

U

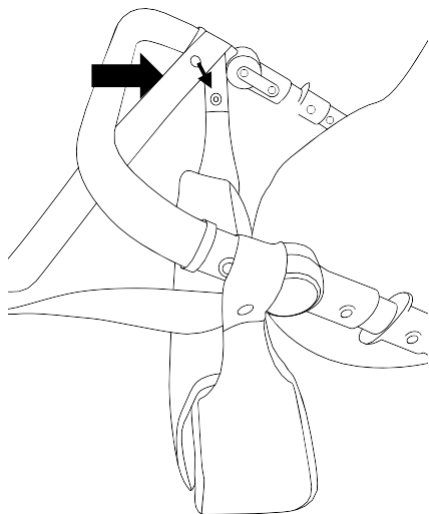

V

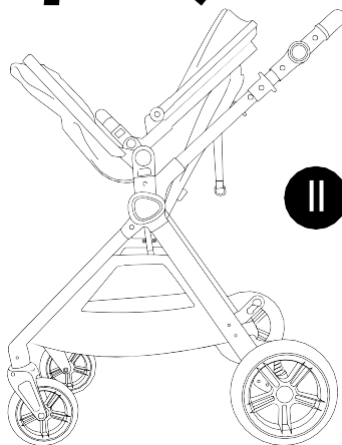
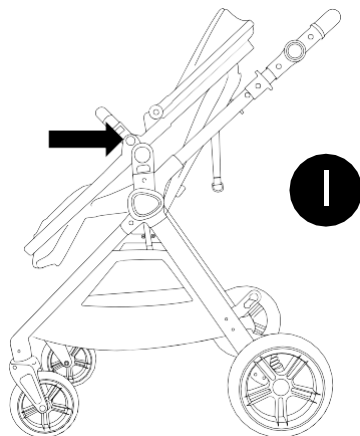

W

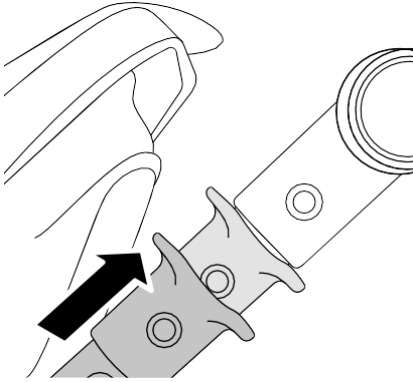

X

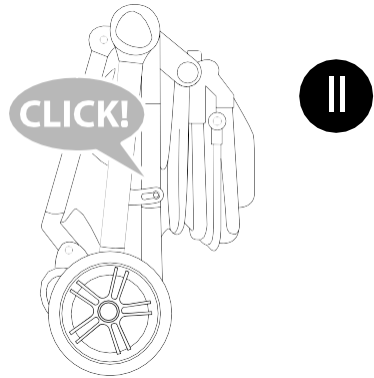
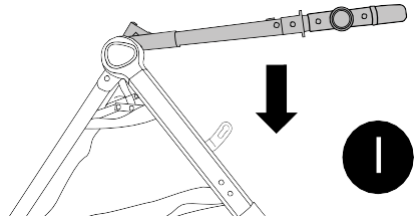

Y

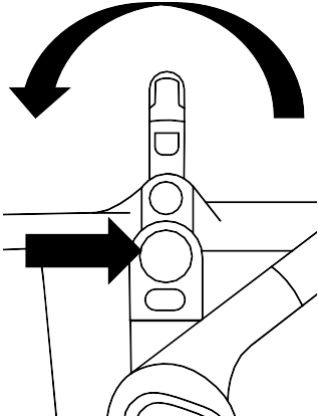

Z

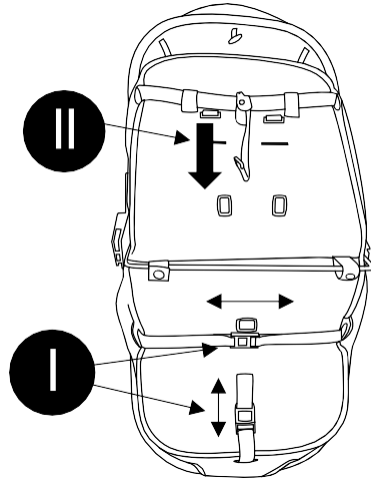

AA

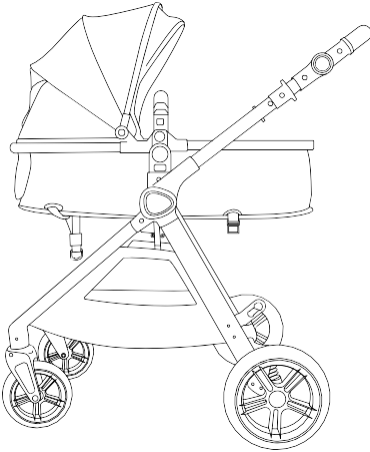

AB

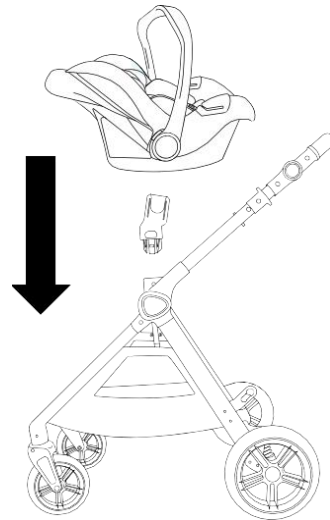

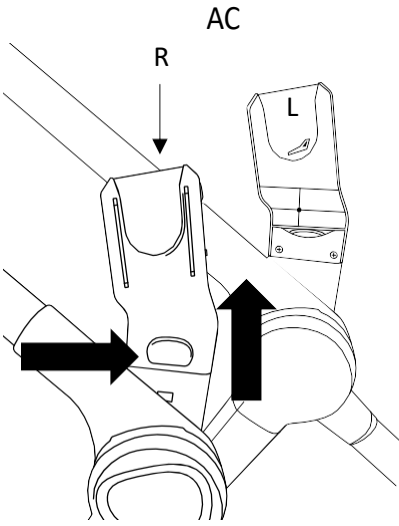

Zahvaljujemo Vam na kupovini Kinderkraft proizvoda. Naši proizvodi dizajnirani su imajući na umu sigurnost i udobnost Vašeg deteta. Kolica su idealno rešenje za one koji cene kvalitet, modernost i funkcionalnost. Molimo da pročitate uputstvo za upotrebu.

VAŽNO! PAŽLJIVO PROČITAJTE I SAČUVAJTE ZA BUDUĆU UPOTREBU UPOZORENJE!

- Nikada ne ostavljajte dete bez nadzora.
- Pre upotrebe proverite jesu li svi uređaji za blokadu uključeni .
- Kako biste izbegli povrede, pazite da dete nije u blizini kada sklapate ili sastavljate ovaj proizvod.
- Ne dopustite detetu da se igra s ovim proizvodom.
- Pre upotrebe proverite jesu li uređaji za pričvršćivanje kolevke, sedišta ili autosedišta ispravno pričvršćeni
- Ovaj proizvod nije prikladan za trčanje ili rolanje.

- Proizvod je namenjen deci uzrasta/težini: od 0 meseci do 22 kg ili do 4 godine, što nastupi pre.
- Proizvod je namenjen za prevoz jednog deteta.
- Maksimalno opterećenje korpe je 3 kg.
- Najveća dopuštena težina torbe za roditelje, obešene na ručku kolica je 2 kg.
- Maksimalno opterećenje držača za čaše je 0,5 kg
- Svaki teret koji visi na ručkama kolica i/ili iza naslona i/ili sa strane uzrokuje pogoršanje stabilnosti kolica. Koristite samo delove i dodatke koje isporučuje ili preporučuje proizvođač. Nemojte koristiti druge delove ili dodatke.
- Kočnice moraju biti blokirane kada stavljate i vadite dete.
- Prilikom vožnje preko ivičnjaka ili stepenica, podignite prednji deo kolica.
- Koristite samo delove i dodatke koje isporučuje ili preporučuje proizvođač. Nemojte koristiti druge delove ili dodatke.
- Nemojte stavljati proizvod blizu otvorenog plamena ili drugih izvora topline.
- Nemojte koristiti s dodatnom platformom.

Odnosi se na kolevku:

UPOZORENJE!

Ovaj je proizvod namenjen deci koja još ne znaju samostalno sedeti, okrenuti se ili ustati na ruke i koljena. Maksimalna težina deteta: do 9 kg

- Glava deteta u kolecvi nikad ne sme biti niže od ostatka tela.
- Kolevka se ne sme koristiti kao nosiljka za dete. Ručka kolevke služi samo za montažu i demontažu kolevke u okviru kolica.
- Ne sme se umetati dodatni madrac osim onog koji je isporučen s proizvodom.

Odnosi se na kišobran kolica:

UPOZORENJE!

- Ovo sedište nije prikladno za decu mlađu od 6 meseci.
- Uvek koristite deo za pričvršćivanje/pojaseve.

- Proizvod je namenjen deci uzrasta/težini: od 6 meseci do 22 kg ili do 4 godine, zavisni šta nastupi pre.

Odnosi se na autosedište Kinderkraft:

- Kinderkraft kolica ESME mogu se ponuditi u kompletu s kompatibilnim autosedištem Kinderkraft.
- Proizvod je namenjen deci od rođenja do 13 kg.
- Ako se autosedište koristi u kombinaciji s kolicima, ona ne zamjenjuje kolevku niti krevetac. Ako je Vašem detetu potreban san, treba ga premestiti u gondolu, kolevku ili krevetac.
- Koristite samo jelo i dodatke koje isporučuje ili preporučuje proizvođač.

I. DELOVI KOLICA (SL. 1)

1. Ram sa sedištem (2)
3. Prednji točkovi x2
4. Stražnji točkovi x2
5. Luk sigurnosti
6. Sedište/gondola 2u1 s tendom (7)
8. Navlaka za noge
9. Zadnja osovinna s kočnicom

II. DELOVI KOLICA (SL. 2)

10. Torba
11. Držač za čašu
12. Zaštita protiv kiše
13. Adapteri 2x

III. MONTAŽA OKVIRA KOLICA

Otpustite element za zaključavanje (SL. A) Držeći okvir (1), podignite ručku (SL. B.I) dok ne čujete karakterističan zvuk zaključavanja (SL. B.II).

IV. MONTAŽA I DEMONTAŽA PREDNJIH TOČKOVA

Umetnite prednje točkove (3) u odgovarajuće rupe dok ne čujete zvuk blokiranja (SL. C). Za oslobađanje točkova pritisnite taster i izvucite točak (SL. D.I). Točkovi se mogu zaključati i za kretanje ravno napred, da biste to učinili, pritisnite taster prema dole na prednjoj strani okvira (SL. D.II) Za otključavanje prednjih točkova, povucite taster prema gore.

V. MONTAŽA I DEMONTAŽA ZADNJIH TOČKOVA I ZADNJE OSOVINE

Za montažu zadnje osovine s kočnicom (9), umetnite zadnje slobodne krajeve okvira u rupe na zadnjoj osovini (SL. E.I) dok ne čujete zvuk zaključavanja (SL. E.II). Obratite pažnju na pravilno osiguranje zasuna. Umetnite osovine zadnjih točkova (4) u namenjene rupe dok ne čujete zvuk zaključavanja (SL. F.I). Za otpuštanje točkova povucite taster i izvucite točak (SL.F.II).

UPOZORENJE! Pre korišćenja kolica proverite jesu li svi točkovi pravilno montirani.

VI. KOČNICA

Aktivirajte kočnicu (SL. G.I). Podignite kočnicu da otpustite blokadu (SL. G.II)

VII. MONTAŽA I DEMONTAŽA SEDIŠTA

Preklopite sedište dok ne čujete karakterističan klik. Uključite konektor sedište u okvir (SL. H.I) dok ne čujete karakterističan klik (SL. H.II) i pričvrstite pojaseve ispod sedišta (SL. I.I) te zatvorite kopče (SL. I.II). Kopču iza naslona namestite maksimalno prema naslonu, pritiskom kopče prema sedištu (SL. I.III). Pravilno pričvršćeno sedište prikazano je na slici I.IV. Zatim namestite naslon pomoću tastera (SL. J) (Poglavlje X) Sedište se može montirati u smeru vožnje ili suprotno do smeru vožnje (SL. K). Pritisnite taster za otpuštanje sedište s okvira s obe strane i povucite prema gore (SL. L) kako biste napravili demontažu sedišta.

VIII. MONTAŽA I DEMONTAŽA LUKA SIGURNOSTI

Umetnite luk na odgovarajuća mesta na okviru (SL.M). Izvucite ga pritiskom na taster s obe strane okvira (SL.N).

IX. SIGURNOSNI POJASEVI.

Naramenice i pojasevi za kukove umetnite u srednju kopču, dok se ne zaključa (SL. O.). Svaki put namestite pojaseve. Postoje tri moguće visine za postavljanje naramenica. Pritisnite taster za otkopčavanje pojaseva (SL. P) Za montažu/demontažu, povucite naramenice, pojaseve za kukove i pojas za bedra kroz rupe na sedištu.

X. PODEŠAVANJE SEDIŠTA

Sedište ima dva položaja, poluležeći i sedeći. Kut nagiba sedišta može se podesiti pomoću tastera (SL. Q). Podešavanje sedišta u najniži mogući položaj koristi se samo za pretvaranje sedišta u kolevku.

XI. PODEŠAVANJE RUČKI

Pritisnite taster s obe strane okvira kako biste prilagodili ručku i postavili je na jedan od devet položaja. (SL. R)

XII. MONTAŽA NAVLAKE ZA NOGE, FOLJE PROTIV KIŠE I TORBE.

Pričvrstite navlaku patentnim zatvaračem i učvrstite je tako da je stavite iza luka sigurnosti i kopče s obe strane (SL.S) Foliju protiv kiše postavite na sedište ili kolevku, a zatim pričvrstite čičak trakom (SL. T). Torbu treba pričvrstiti na okvir u blizini ručke za roditelja, pomoću kopči koje se nalaze na pojasu (SL. U)

XIII. DEMONTAŽA KOLICA

Namestite sedište u smeru vožnje pomoću tastera (SL. V.I), preklopite sedište s obe strane (SL. V.II) i povucite obe poluge prema sebi (SL. W), a zatim gurnite prema dole kako biste sklopili kolica (SL. X.I). Nakon što su kolica potpuno sklopljena, ram treba osigurati blokadom na levoj strani (SL.X.II).

XIV. MONTAŽA GONDOLJE/KOLEVKE ZA KOLICA

Kako biste sedište kolica pretvorili u gondolu, pomoću tastera za preklapanje sedište spustite maksimalno prema dole (SL. Y) i otkopčajte pojaseve ispod sedišta (SL. Z.I) te pomoću tastera spustite naslon za leđa (SL.Z.II). Ispravno postavljena kolevka prikazana je na (SL. AA). PAŽNJA! Pojaseve u verziji s kolevkom moraju biti uklonjena. Demontaža pojaseva opisana je u poglavlju IX.

UPOZORENJE! KOLEVKA SE SME MONTIRATI JEDINO SUPROTNO DO SMERA VOŽNJE (dete je okrenuto licem prema osobi koja vozi kolica).

XV. MONTAŽA/DEMONTAŽA AUTOSEDIŠTA

Umetnite adaptere u rupe na okviru dok ne čujete zvuk zaključavanja. Gurnite autosedište na instalirane adaptere i proverite je li dobro pričvršćeno. (SL. AB). Za uklanjanje adaptera pritisnite taster na adapterima i uklonite ih iz okvira (SL. AC)

UPOZORENJE! Autosedište na okviru uvek mora biti postavljena suprotno do smeru vožnje (dete okrenuto licem prema osobi koji vozi kolica)







XVI. NIEGA I ODRŽAVANJE

Odgovornost kupca je osigurati pravilnu montažu svih funkcionalnih elemenata, kao i izvršiti odgovarajuće održavanje i podešavanja kako bi kolica ostala u dobrom tehničkom stanju. Kolica treba povremeno proveravati zbog mogućih problema. U nastavku su navedeni važni koraci koje morate poduzeti kako biste osigurali sigurnost deteta i sprečili skraćivanje veka trajanja proizvođača:

- Proverite izdržljivost i sigurnost svih zavokca/šrafova i spojeva.
- Proverite sve uređaje za blokiranje te točkove i njihove gume a slučaju potrebe zamenite ili popravite ih.
- Proverite rade li svi sigurnosni uređaji ispravno, obračunajući posebnu pažnju na primarne i sekundarne pričvršćivače, koji bi se trebali slobodno kretati u svakom trenutku.

Ako točkovi škrpe, podmažite osovine tankim slojem silikona. Ne smeju se koristiti proizvodi na bazi ulja ili masti jer privlače prljavštinu koja ometa kretanje.

XVII. ČIŠĆENJE

	Prati na maksimalno 30°C, nežan program.		Ne prati. Proizvod se može nežno očistiti vlažnom krpom i blagim sredstvom za čišćenje
	Ne izbeljaviti		Ne peglati
	Ne sušiti u sušilici		Ne čistiti hemijski

Ako su delovi šasije kolica bili izloženi slanoj vodi, preporučujemo da ih što je prije moguće isperete slatkom vodom (iz slavine).

Obloga kolevke-sedišta, Tenda, Korpa, - Ne prati. Proizvod se može nežno očistiti vlažnom krpom i blagim sredstvom za čišćenje. Ne sušiti u sušilici. Ne čistiti hemijski. Ne peglati. Ne izbeljivati.

Nemojte rasklapati niti spremati proizvod dok je mokar i nikada ga ne čuvajte u vlažnim uslovima jer to može dovesti do stvaranja buđi.

XVIII. Jamstvo

Celi tekst Uskovaa jamstva dostupan je na web stranici WWW.KINDERKRAFT.COM



Easy with kids



kinderkraftofficial



kinderkraft



kinderkraftofficial

Za dobrobit naših kupaca, stojimo vam na raspolaganju! Ako ste naišli na problem s proizvodom koji ste primili, obratite nam se na najprikladniji način!

International contact:

support@kinderkraft.com
+44 20 4525 0748

PROIZVOĐAČ:

**4Kraft Sp. z o.o. ul. Tatrzanska 1/5
60-413 Poznań, Poland**